

Prowadnica kulkowa H35 Ball bearing slides H35 Шариковая направляющая H35

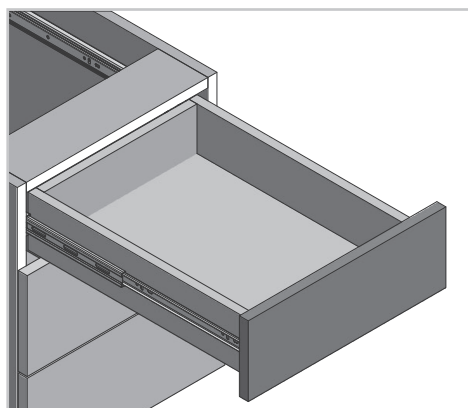

ZASTOSOWANIE / APPLICATION / ПРИМЕНЕНИЕ



PARAMETRY / CHARACTERISTICS / ХАРАКТЕРИСТИКИ

H 35	FULL	FULL EXTENSION	25 KG	NL 250-500
STEEL	ZINC PLATED	CERTIFICATE 50.000	3D	

PAKOWANIE / PACKING / УПАКОВКА



INFORMACJE DODATKOWE / ADDITIONAL INFORMATION / ДОПОЛНИТЕЛЬНАЯ ИНФОРМАЦИЯ

PROWADNICA 2 SZT.
DRAWER SLIDES 2 PCS.
НАПРАВЛЯЮЩИЕ 2ШТ.

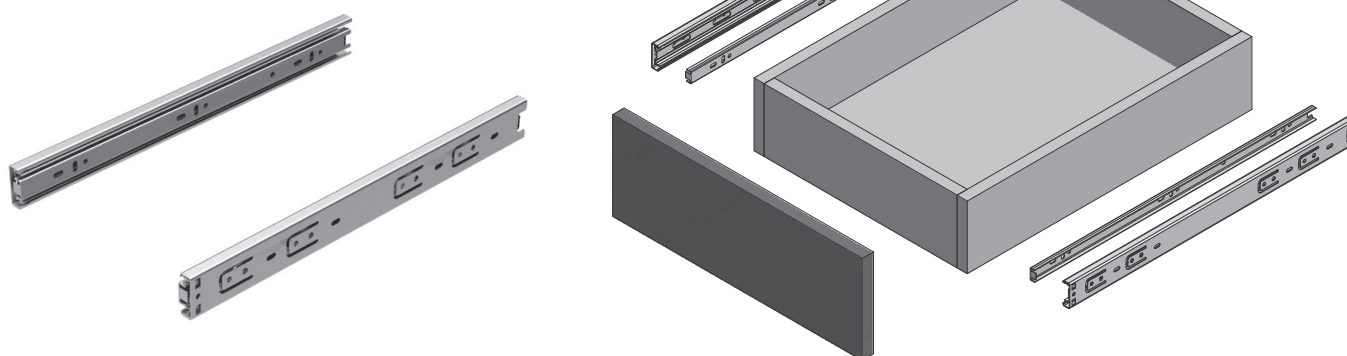

NL mm	PK-0H35-XXXX	AV mm
250	PK-0H35-2500	4
300	PK-0-H35-3000	4
350	PK-0-H35-3500	4
400	PK-0-H35-4000	4
450	PK-0-H35-4500	4
500	PK-0-H35-5000	4

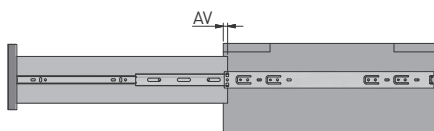

NL = długość nominalna prowadnicy
nominal slide length
номинальная длина направляющей

AV = strata wysuwu
extension loss
потеря выдвигания

szerokość szuflady / drawer width /
ширина ящика

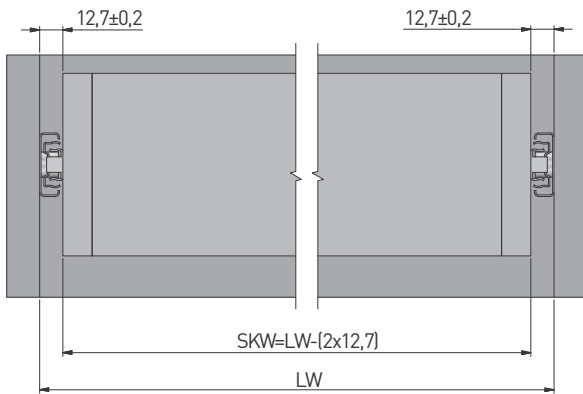

LW = wewnątrz szerokość szafki / inner cabinet width / внутренняя ширина корпуса
SKW = szerokość szuflady / drawer width / ширина ящика

rozstaw otworów montażowych / mounting dimensions / монтажные отверстия

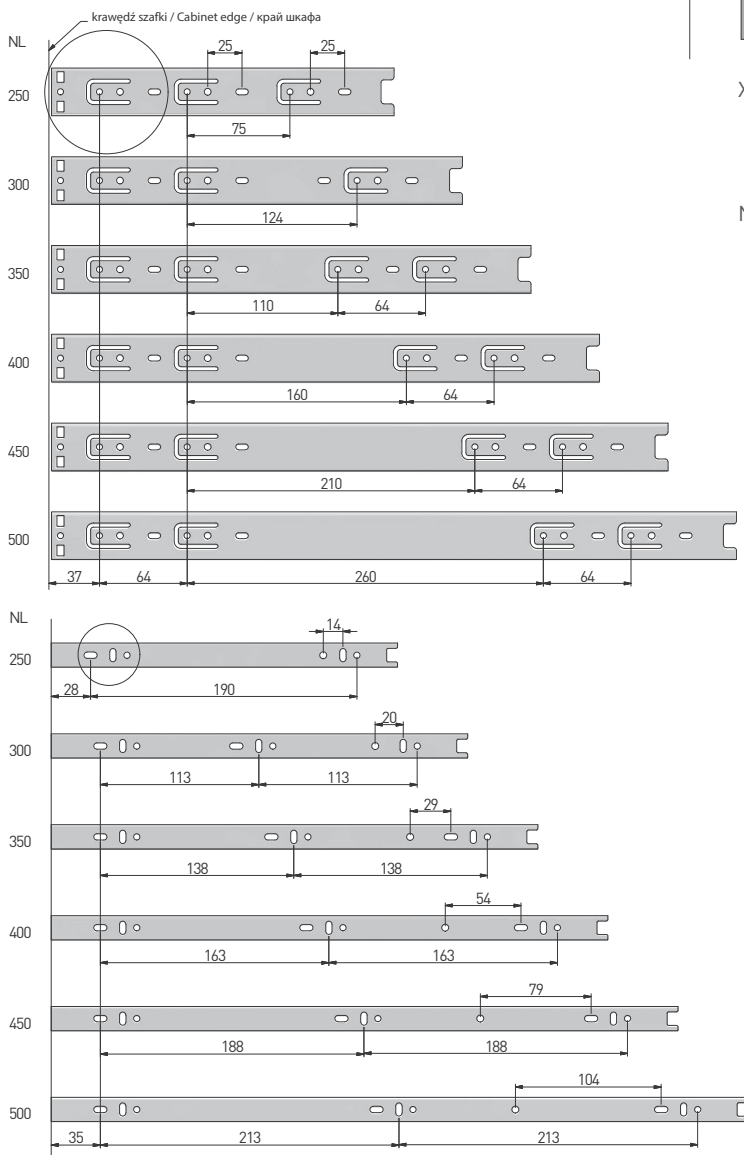

szuflada standardowa / standard drawer /
стандартный ящик

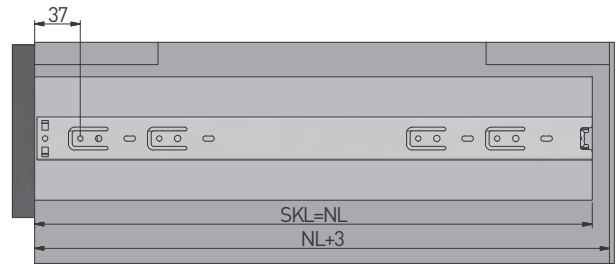

szuflada wewnętrzna / inner drawer /
внутренний ящик



X = grubość frontu / drawer front thickness / толщина фасада

SKL = głębokość szuflady / drawer depth / глубина ящика

NL = długość nominalna prowadnicy / nominal slide length / номинальная длина направляющей

